

デルタ製品保証規定



- 製品には正規代理店購入の証である「正規品証明カード」をおつけしております。メンテナンスのご相談に際しては必ずこのカードを販売店にご提示ください。
- 修理サービスを依頼される前に、「困ったときは」の項目をご確認ください。問題が解決しない場合は裏表紙のQRコードを読み取り、修理をご依頼ください。QRコードが読み取れない場合は下記までメールにてお申し込みください。

修理お問合せメールアドレス info@rs-bd.com

■保証について

正規品証明カード記載の発行日より10年

■保証対象商品

正規品証明カードが発行されたデルタ製品

■保証内容

- 1.保証期間内に取扱説明書の注意書きに従った適正な使用状態で故障した場合、表記の期間無償修理いたします。販売店にご依頼のうえ、「保証規定書」および「正規品証明カード」をご提示ください。
- 2.保証期間中の修理対応は、部品交換を基本といたします。（本保証の対応に使用する部品は、メーカーの仕様変更などにより保証部品の同一品ではなく、代替品となり外観の色やデザインが変わることがあります。）
- 3.「保証規定書」および「正規品証明カード」は日本国内においてのみ有効です。
- 4.「保証規定書」および「正規品証明カード」は株式会社ロッキーズコーポレーションが販売した製品にのみ有効です。
- 5.「保証規定書」および「正規品証明カード」は再発行いたしませんので、紛失しないよう大切に保存してください。

■保証対象外

- 1.保証対象範囲は対象商品のみで、給排水管など施工や据付の際に使用する部材や部品は保証の対象外となります。
- 2.事務所、店舗、病院、ホテル等の商業施設でご使用の商品。
- 3.使用上の誤り及び適切な施工が行われていない場合、改造による故障および損傷。
- 4.輸送、施工、管理、メンテナンスなどの不備による不具合。
- 5.商品に不具合が発生していない場合における点検にかかる費用および予防的に部品交換を行うための費用。
- 6.離島及び離島に準ずる遠隔地への出張修理を行った場合には、出張に要する実費を申し受けますのでご了承ください。
- 7.「保証規定書」および「正規品証明カード」のご提示がない場合

■免責事項

- ※火災・地震・水害・水質（温泉水、飲料不可の井戸水利用）・落雷・その他天災地変、公害、ガス害、塩害、異常電圧、その他の事故および損傷の原因が商品以外にある場合。
- ※砂やゴミ噛みによる故障および損傷、消耗部品（電球、ヒューズ、乾電池、モーター、電極部、Oリングやパッキン等）の消耗、劣化による不具合。
- ※経年変化による変色、使用に伴う摩耗や外観変化、切れ、錆び、カビの発生や汚れの固着など。
- ※お買い上げ後の取付け場所の移動、落下等による故障および損傷。



デルタ グラスリンサー 取扱説明書

ご使用前に本書をよくお読みになり、正しくお使いください。
本書はお使いになる方がいつでも見ることができるよう、大切に保管してください。

【目次】

グラスリンサーの使いかた	P.2
お手入れについて	P.2
困ったときは	P.3
設置条件	P.3
デルタ製品保証規定	P.4



正規輸入販売元 株式会社ロッキーズコーポレーション
東京都港区南青山6-10-18 Tri-Angle MINAMIAOYAMA 2F
<https://rs-bd.com>

RS202503

図はお使いの製品とデザインが異なる場合がございます。

グラスリンサーの使いかた

- 水筒・ワイングラス・長尺または口の小さなボトル内の洗浄がとても簡単にできます。
- 牛乳などの乳製品、ワイン・スムージー・プロテインなどの繊維質を多く含む飲み物などの洗浄に便利です。
- アームに置くことができないグラスは、ご使用にならないください。
- グラスの形状により水が十分に届かない部分は、ブラシなどをお使いください。

各部の名称

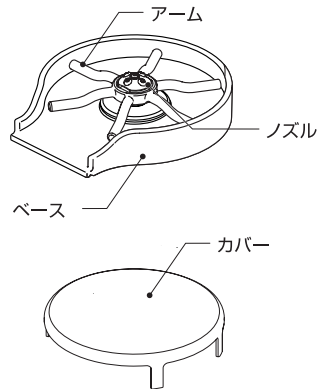

誤作動防止のため、使用しないときは必ずカバーを被せてください。

使いかた

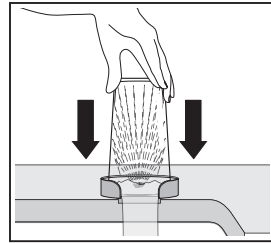

カバーを外し、グラスを逆さにしてアームを押ししてください。
押している間は水が噴き出し、洗浄を行います。
※お湯側に接続している場合、ノズルから吐出されるまでに時間を要します。

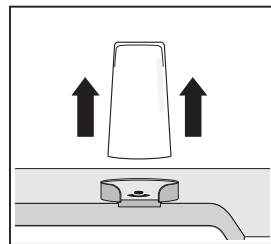

グラスをアームから離すと洗浄が止まります。

お手入れについて

①グラスリンサーの止水栓を開めてください。
(推奨)

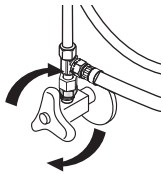

②アームを外し、ブラシや布などを使いお手入れを行ってください。

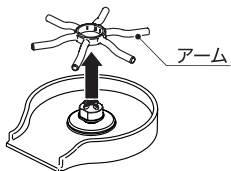

③アームをノズルにはめてください。
※穴の向きに注意して取付けてください。

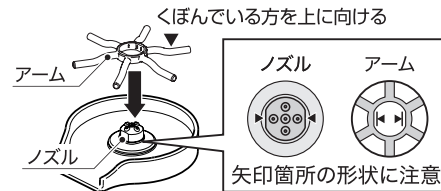

止水栓が見当たらないときは、お手入れ後、アームをノズルに軽く取付け、グラスを使用してアームを押し込むと、グラスが噴射を防ぐので安全です。

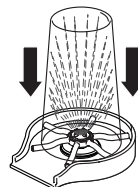

⚠ アームをノズルに押し込み過ぎると水が噴射します。ご注意ください。

困ったときは

症状	原因	対応方法
水が漏れている	●部品接続のゆるみ ●経年使用による部品の摩耗	止水栓を締め、漏水箇所を点検してください。工具をお持ちの場合は締め直してください。
水圧が弱くなる/ 吐水方向が変わってきた	●吐水口のゴミつまり ●洗面台や浴室での水の同時使用	アームを外し、中に詰まったゴミを除去してください。 お手入れ方法はP.2をご確認ください。

設置条件

■水圧

- ・快適に水栓をお使いいただくためには流動圧0.2~0.3MPa程度の圧力をお勧めします。
- ・たっぷりの水量をお好みの場合は流動圧0.25MPa以上の圧力を推奨します。

■給水接続推奨

- ・お湯側にも接続可能ですが、ノズルから吐出されるまでに時間を要します。

■水質

- ・水栓に使用できる水質は、水道水及び飲用可能な井戸水です。ただし、水道水・飲用可能な井戸水でも水あか付着・緑青発生で回転不良・止水不良・温度調節不良のおそれがありますので定期的なメンテナンスが必要です。
- ・温泉地や温泉成分が含まれる入浴剤を使用される場合、温泉成分によりメッキが腐食する場合があります。温泉水の通水は機能障害・腐食の危険性があるため、避けてください。